

## Instructions de mesure : Face sans inclinaison

### Étape 1 – Dimensions extérieures :

Mesurez la largeur et la hauteur de votre façade de bord à bord sur le côté intérieur/ arrière de la façade et inscrivez les dimensions (mm) dans les cases correspondantes.

### Outils nécessaires :

Mètre ruban, stylo et le guide de mesurage imprimé.

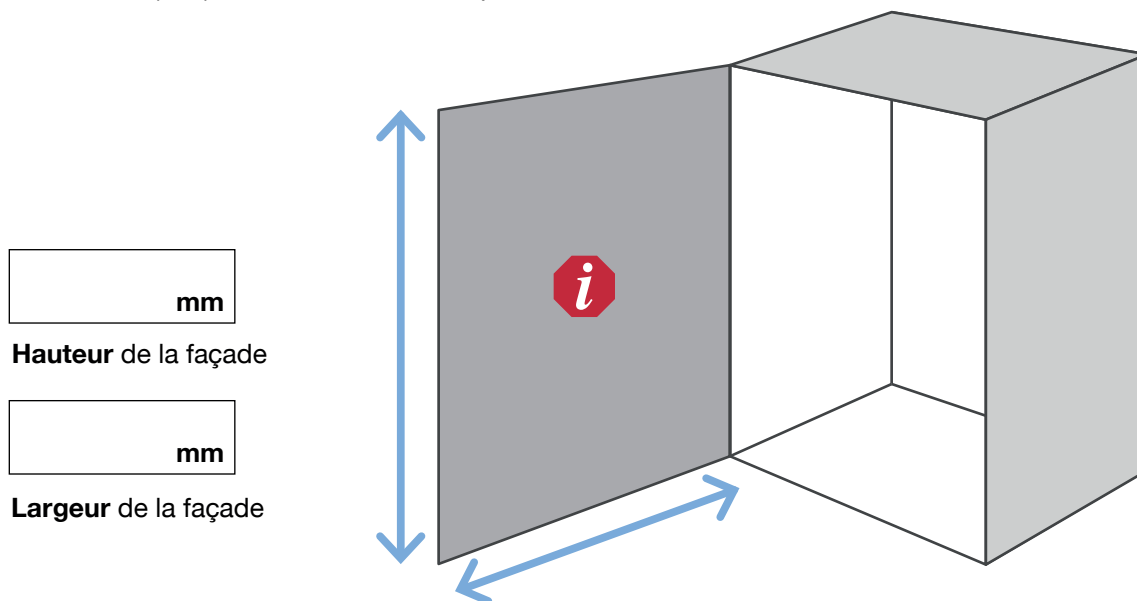

### Étape 2 – Trous de charnières (optionnel) :

Les distances des trous de charnières sont toujours mesurées depuis le bord inférieur de votre façade jusqu'au centre du trou de charnière. En général, une façade a 2 trous de charnières. Certaines grandes façades peuvent avoir de 3 à 5 trous.



**Astuce :** Marquez à l'avance le centre de la charnière/ du trou de charnière avec un crayon. Vous pourrez effacer cette marque plus tard avec une gomme souple. Si la mesure en position installée est trop difficile, démontez votre façade et posez-la, par exemple, sur une table.

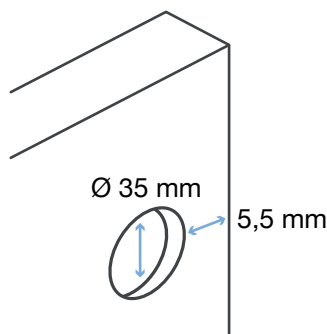
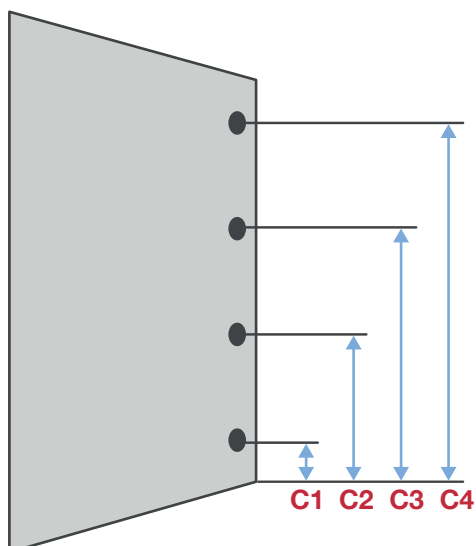

Les trous de charnières sont par défaut en retrait de 5,5 mm et ont un diamètre de 35 mm. Si vous souhaitez d'autres dimensions pour le trou de charnière, vous pouvez les indiquer dans le configurateur.

- C1** = Bord inférieur de la porte jusqu'au centre du trou de charnière
- C2** = Bord inférieur de la porte jusqu'au centre du trou de charnière
- C3** = Bord inférieur de la porte jusqu'au centre du trou de charnière
- C4** = Bord inférieur de la porte jusqu'au centre du trou de charnière

Si vous souhaitez des trous, mesurez ensuite de combien de millimètres votre façade actuelle recouvre les bords du caisson de votre armoire.

gauche \_\_\_\_\_ mm                      droite \_\_\_\_\_ mm  
en haut \_\_\_\_\_ mm                      en bas \_\_\_\_\_ mm

**De quel côté se trouve la butée de votre porte ?**

gauche       droite

**Étape 3 – Positionnement de la poignée (optionnel) :**

**Où souhaitez-vous positionner votre poignée ?**

gauche       droite  
 en haut       en bas

Vous pouvez indiquer la position précise de la poignée au millimètre près dans le configurateur.

**Comment la poignée doit-elle être alignée ?**

vertical       horizontal

Si vous avez déjà une poignée que vous souhaitez monter sur votre nouvelle façade, veuillez nous indiquer les distances entre les vis de la poignée (en mm). Ces distances sont toujours mesurées du centre du trou de vis au centre du trou de vis.

Distances entre les vis de la poignée : \_\_\_\_\_ mm

**Étape 4 – Configuration :**

Après avoir pris les mesures, vous pouvez entrer les données rapidement et facilement dans le configurateur sur <https://www.Furnfab.com/fr/renovation-des-facades>.

---

**Besoin d'aide ?**

**En cas de questions, notre équipe est à votre disposition !**

Vous pouvez nous contacter facilement et rapidement par e-mail, via notre site web ou par téléphone:

E-mail : [service@furnfab.com](mailto:service@furnfab.com)

Formulaire de contact : <https://www.furnfab.com/fr/contact>

Téléphone : +33 (0) 805 636 300

